



产品说明书

ECO+
电化学加工



ECO+

新的模块化ECM入门级机器

随着新的模块化电化学入门级理念机床的诞生，易趋宏能够根据客户需要提供灵活的配置方案，让客户获得最合适的ECM应用机床。

一个包含5种不同配置包的模块化系统可以帮助您配置机器以满足您的需求。

标准化的配置在提供高模块化的同时缩短了交付时间。这意味着在不影响ECM零件质量的前提下将客户的成本降到最低。



设备特征一览

- + **Extrude Hone 最新技术的电源发生器**
得益于我们最先进的电源发生器技术，让您使用现代脉冲模式，以提高零件质量。
- + **高灵活性**
最大500A发生器功率，idT过程控制，全自动加工流体控制，等等。
- + **加工过程控制**
最先进的控制系统，存储和监控所有主要的加工数据。
- + **最低的操作成本**
在此过程中，短路控制和监控可以减少夹具的磨损和零件的损坏。
- + **让一切变得简单**
使用我们定义好的配置包，您可以轻松地配置机器。因为您无需选择不必要的功能，达到最适合您的需求。



机器规格

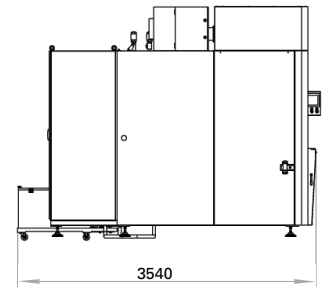
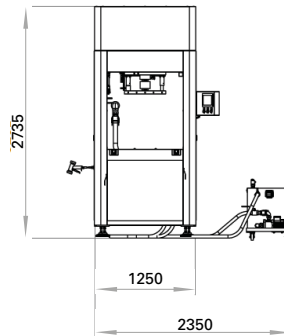
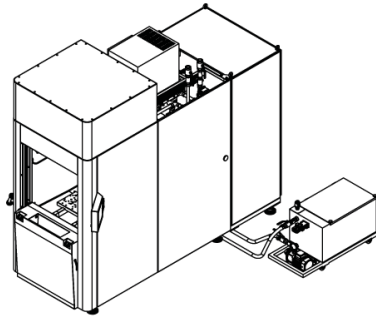

机床的布局和外观看若有更改，恕不另行通知。

电气规格

电源电压	400 V AC/3 Ph/N/50 Hz
电源型号	加工电源; 自动短路控制; 直流和脉冲模式
最小加工电源	连接负载25 kVA/秒, 电流250 A/电压60 V
最大加工电源	连接负载40 kVA/秒, 电流500 A/电压60 V

电解液和过滤

电解液	硝酸钠
电解液槽	PE材质电解液槽, V = 750 l(198 gal)
主要过滤系统	2个过滤单元, 过滤面积29m ² (312 ft ²)
经济型箱式压滤机	15块过滤板, 过滤面积5m ² (53,8 ft ²)
舒适型箱式压滤机	19块过滤板, 过滤面积6,3m ² (67,5 ft ²)

气动

最小输入压力	6 bar (87 psi) at > 6 m ³ /h (177ft ³ /h)
连接	1/2" 线程
最小压力监测, 维护单位	

设备运输

机器重量	从1300公斤至1800公斤
------	----------------

操作安全性

安全性选配项	升降门, 光幕, 双手开关
--------	---------------

控制

可编程逻辑控制器(PLC)	操作界面
操作界面	Simatec HMI TPI 1200, 12寸舒适型面板

配置包

- 生产配置包
- 舒适配置包
- 功率配置包
- 介质监控配置包
- 清洗槽

选配项

- 自动化接口
- Cr(VI)单元
- 用于机器和过滤的积液盘
- 冲洗/保存后处理用的储液器
- 特殊定制的

所有系统都符合适用于欧盟机械指南规定的机床安全性能并标有CE标志。它们还符合事故预防、VDE和IVDI法规, 以及有关电磁兼容法规的要求。



注意: 请参考官网关于ECO+的操作方法

注意: 规格和实用性如有更改, 恕不另行通知